

Ukostření připojené u obsluhy

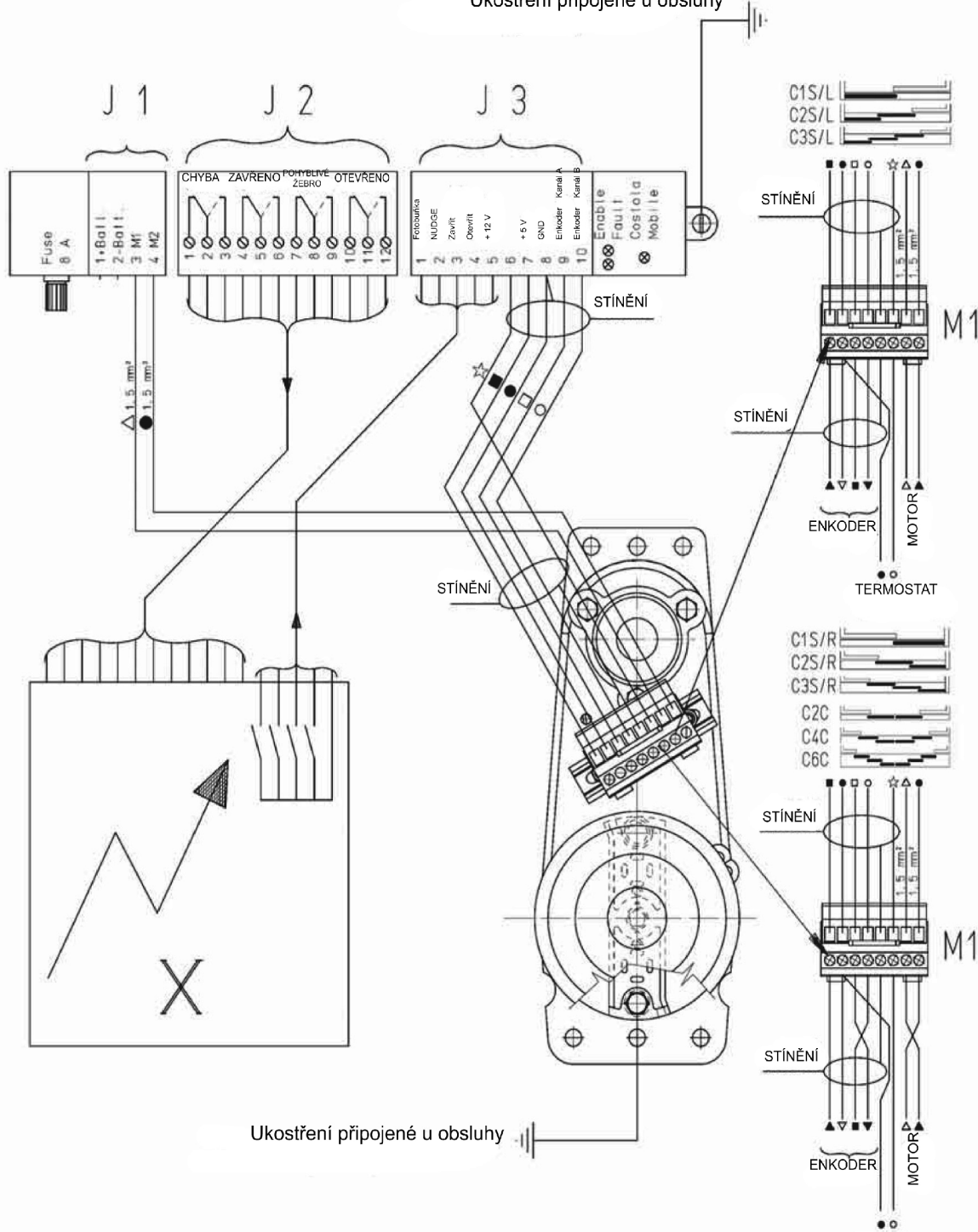

Enkoder strana karty	■	Žlutý	
	●	Hnědý	
	□	Zelený	
	○	Bílý	
Enkoder strana motoru	▲	Červený	
	▼	Černý	
	■*	Žlutý*	♣
	▼*	Fialový*	
Motor	△	Modrý	Průř. 1.5 mm <sup>2</sup>
	●	Hnědý	Průř. 1.5 mm <sup>2</sup>
Termostat strana karty	☆	Šedý	
	○	Bílý	
Termostat strana motoru	●	Hnědý (na kostru)	

	X	ŘÍDÍCÍ PANEL
J1		ČEŠTINA
	1	1 BATT. (-)
	2	2 BATT. (+)
	3	M1
J2	4	M2
	1	
	2	CHYBA
	3	
	4	ZAVŘENO (ZAVŘENÉ DVEŘE)
	5	
	6	
	7	
	8	CM = POHYBLIVÉ ŽEBRO
	9	
	10	OTEVŘENO (OTEVŘENÉ DVEŘE)
	11	
12		
J3	1	Fotobuňka
	2	NUDGE
	3	Zavřít
	4	Otevřít
	5	+12V
	6	
	7	+5V
	8	GND
	9	ENKODER KAN. A
	10	ENKODER KAN. B

♣ OBRÁTIT PODLE SMĚRU UZAVÍRÁNÍ

Pozor!!  
Barvy vedení, které spojují motoru se svorkovnicí M1 nemusí odpovídat těm, které spojují svorkovnicí M1 s kartou. Důvody jsou dva:  
1. Směr zavírání vyžaduje přehození drátů.  
2. Kabelek enkoderu se může měnit na základě dostupnosti na trhu.

Ukostření připojené u obsluhy